

CPI T13 02

CONTROLADOR DE TEMPERATURA

CPI T13 02

2 ESTÁGIOS DE REFRIGERAÇÃO

ESCALA : 16 A 30°C

HISTERESE : FIXA EM 1°C

DIFERENCIAL: FIXO EM 1,3°C

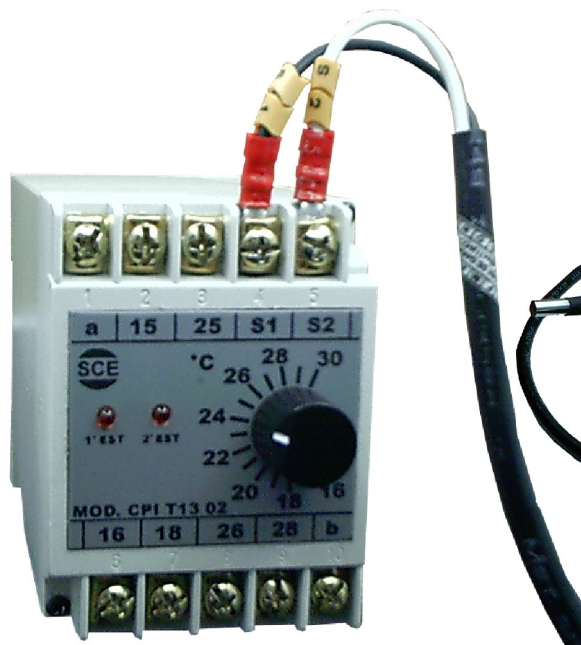

PONTA PARA LÍQUIDO



PONTA PARA AR



SENSOR KTY

COMPRIMENTO : 3 MTS

CARACTERÍSTICAS CONSTRUTIVAS

Caixa padrão com 10 terminas fabricada em ABS auto impacto fixação através de trilho DIN 35mm ou pontos de fixação conforme dimensional

CARACTERÍSTICAS TÉCNICAS

Setpoint ajustável.

Proteção contra sensor em curto ou em aberto, impedindo o funcionamento.

Alimentação : 110VAC / 220 VAC + 10/15% 50/60HZ CONSUMO : 4 VA

Erro de escala (máx) : 0,3°C Temperatura de operação : -10 a 55°C

Erro de repetibilidade : menor de 0,3°C Contatos de saída : 2 reversor 250v/10A (resistivo)

ESPECIFICAR TENSÃO DE ALIMENTAÇÃO NO PEDIDO

CARACTERÍSTICAS FUNCIONAIS

REFRIGERAÇÃO - INDICADOR LUMINOSO DE CONDICIONAMENTO

Ao ser alimentado a temperatura captada pelo sensor é comparada com a temperatura ajustada no setpoint, caso seja maior, após aproximadamente 5 segundos sua saída é acionada indicando assim para o sistema a necessidade de condicionamento. Quando a temperatura medida pelo sensor for igual a temperatura do setpoint, sua saída passa imediatamente do estado ligado para o estado desligado, voltando a ser acionado novamente apenas quando a temperatura medida pelo sensor for igual a temperatura de setpoint + Histerese. O segundo estágio fica defasado conforme diferencial e histerese após temporização de +/- 10 segundos.

Exemplo: Para setpoint = 23°C / histerese = 1°C / diferencial = 1,3°C

	1ºEST	2ºEST
LIGA	24	25,3
DESL	23	24,3



HISTERESE

HISTERESE - DIFERENÇA EM GRAUS ENTRE OS PONTOS LIGA/DESL

SETPOINT - TEMPERATURA DE AJUSTE

DIFERENCIAL - DIFERENÇA EM GRAUS ENTRE UM ESTÁGIO E OUTRO

DIFERENCIAL



**SISTEMAS E CONTROLES
ELETRÔNICOS LTDA.**

Rua Caiubi 286, Jardim do Pilar, Santo André SP
Tel/Fax: (011) 4425-4455 CEP 09185-610
E-mail : projetos@sce-controles.com.br
vendas@sce-controles.com.br

WWW.SCE-CONTROLES.COM.BR

CPI T13 02

ESQUEMA DE LIGAÇÃO

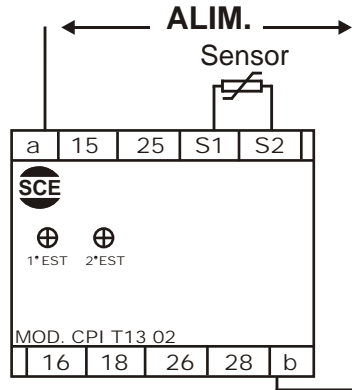

ESPECIFICAR TENSÃO DE ALIMENTAÇÃO NO PEDIDO

DIMENSIONAL

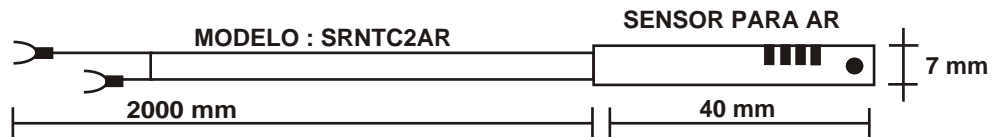
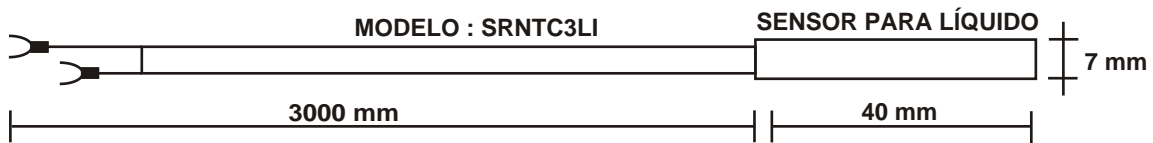
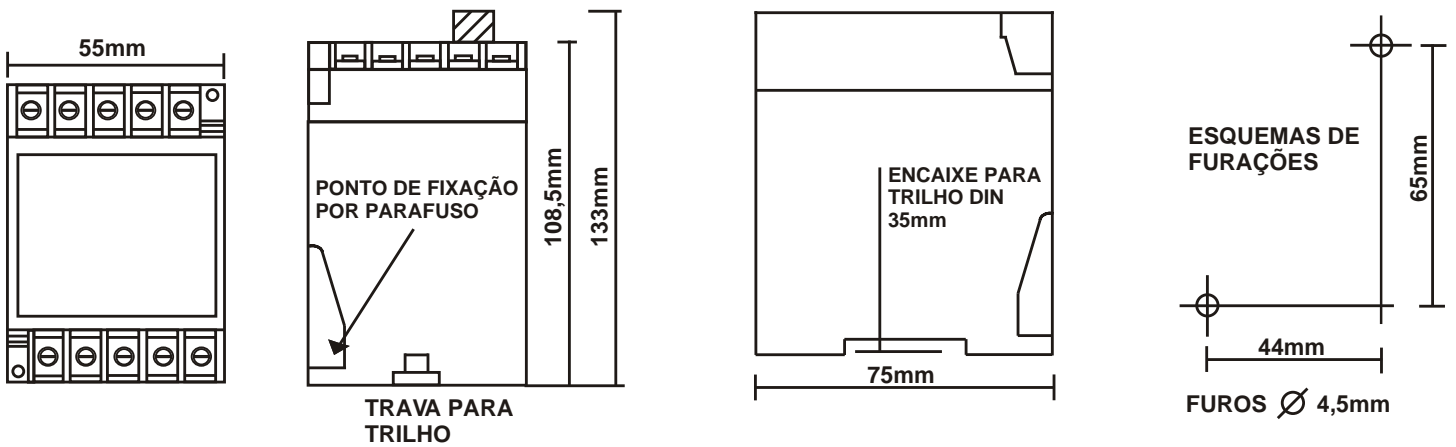

**SISTEMAS E CONTROLES
ELETRÔNICOS LTDA.**

Rua Caiubi 286, Jardim do Pilar, Santo André SP
Tel/Fax: (011) 4425-4455 CEP 09185-610
E-mail: projetos@sce-controles.com.br
vendas@sce-controles.com.br

WWW.SCE-CONTROLES.COM.BR